

Antriebsriemen & Kits

Technische Information für die Werkstatt

ERGÄNZENDER EINBAUHINWEIS

Zusätzlich zur ESI[tronic]-Einbauanleitung beachten Sie bitte beim Wechsel des Zahnriemens oder des kompletten Kits unten stehende Hinweise:

Gilt für Modelle der folgenden Marken:

- ▶ Citroën
 - ▶ Peugeot
- mit 1,6-Ltr.-Benzinmotor

Bosch-Bestellnummern

- ▶ 1 987 949 584 Zahnriemen
- ▶ 1 987 948 203 Zahnriemen-Kit
- ▶ 1 987 948 712 Wasserpumpen-Kit

Neue Spannrolle (1) mit der Schraube (2) montieren. Beim Einbau darauf achten, dass der Stift am Motorblock (3) ganz am Ende der Nut in der hinteren Rollenplatte sitzt.

Die weiteren Montageabschnitte erfolgen nach Vorgabe ESI[tronic]-M.

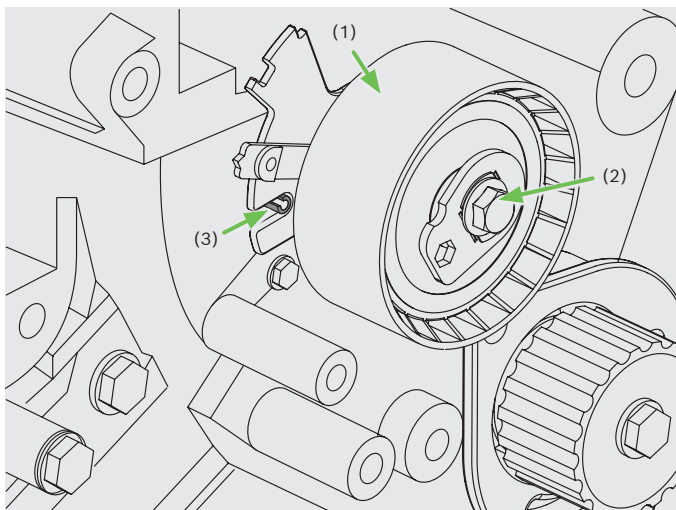

Montage des Kits

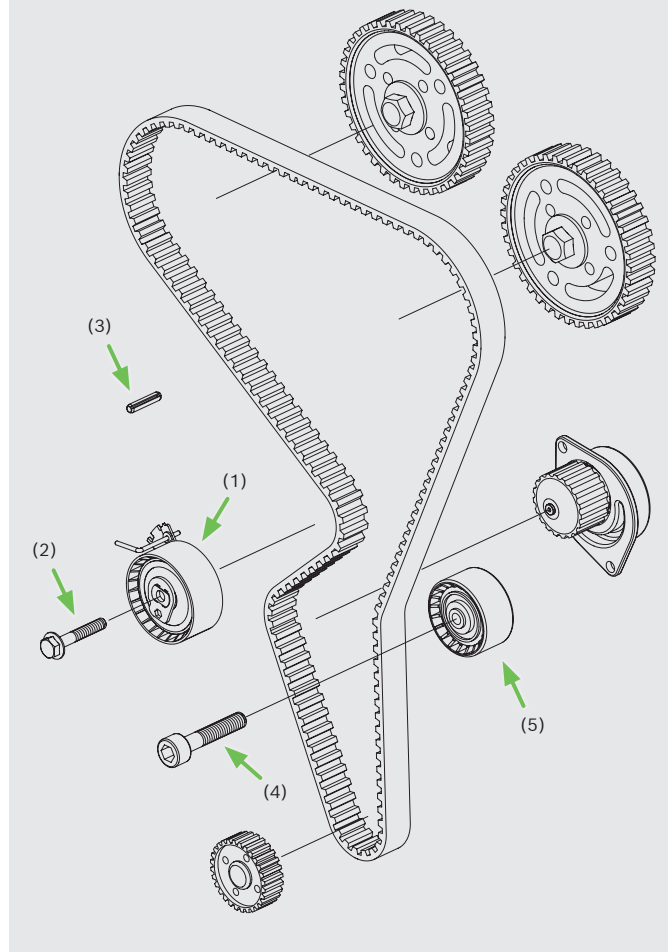

Das Anzugsdrehmoment für die Schraube (4) der Umlenckrolle (5) ESI[tronic]-M entnehmen oder, falls die Angabe fehlt, mit 22 Nm montieren.



Drive Belts & Kits

Technical Information for Workshops

COMPLEMENTARY INSTALLATION INSTRUCTIONS

Please note the instructions below in addition to the ESI[tronic] installation manual when replacing the timing belt or the complete kit:

Applies to models of the following brands:

- ▶ Citroën
 - ▶ Peugeot
- vehicles with 1.6-liter gasoline engine

Bosch part numbers

- ▶ 1 987 949 584 Timing belt
- ▶ 1 987 948 203 Timing-belt kit
- ▶ 1 987 948 712 Water-pump kit

Install new tensioner pulley (1) using the bolt (2). During the installation, make sure that the pin on the engine block (3) is positioned at the end of the groove on the rear pulley plate.

Additional installation steps are specified in ESI[tronic]-M.

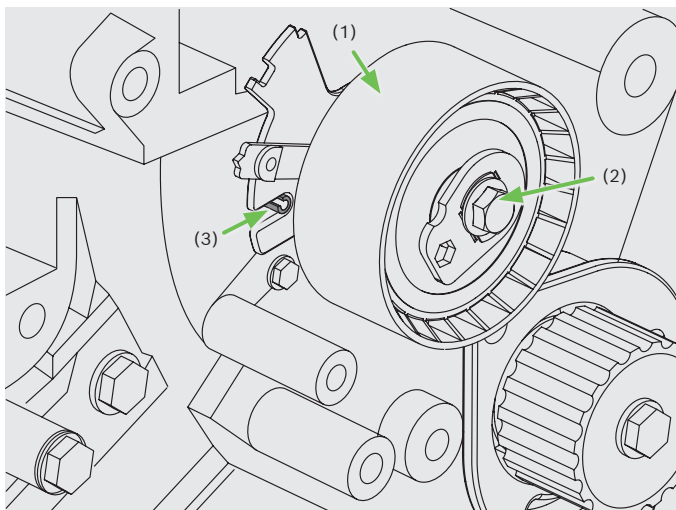

Fitting the kit

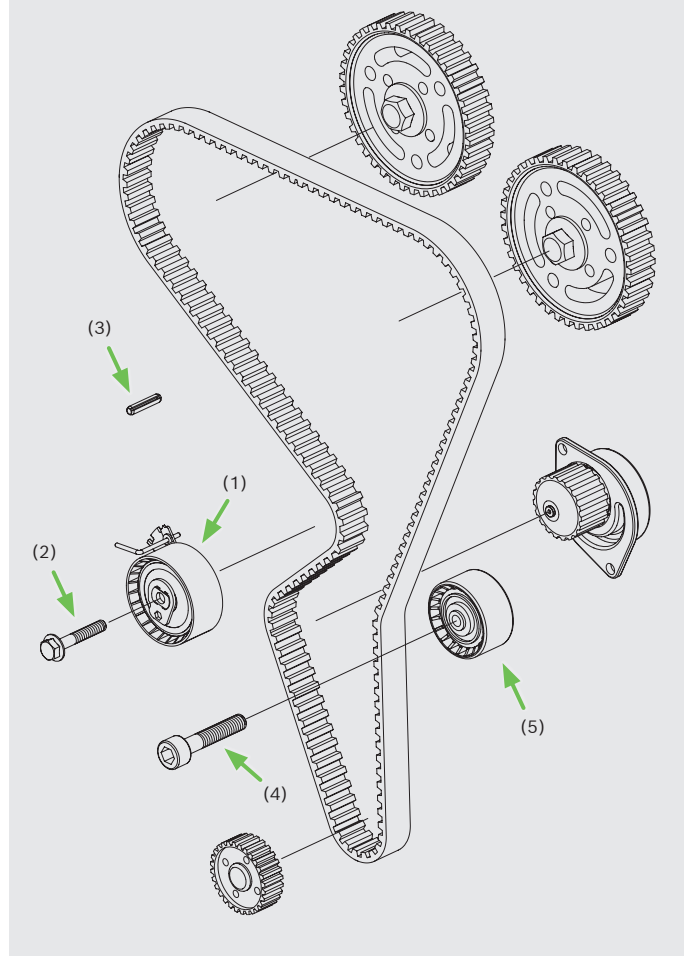

Please observe the tightening torque for the bolt (4) of the idler pulley (5) as specified in ESI[tronic]-M. If not specified, please apply 22 Nm.