

Montageanleitung
Generator

Mounting instructions
Alternator

Instructions de montage
Alternateur

Monteringsanvisning
Generator

Montagehandleiding
Alternator

Instrucciones de montaje
Alternador

Istruzioni di montaggio
Alternatore

Asennusohje
Laturia

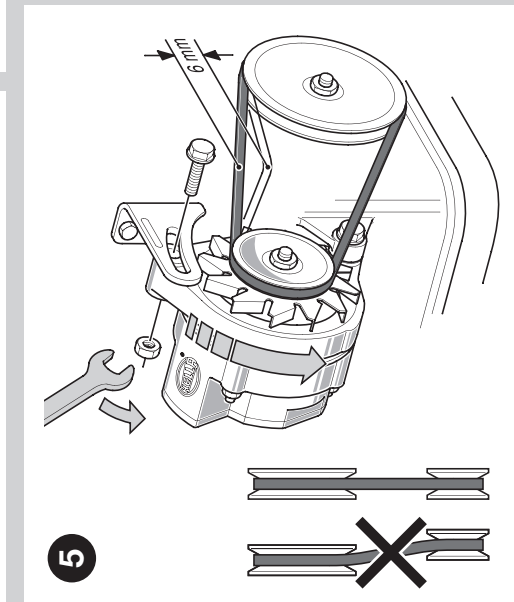
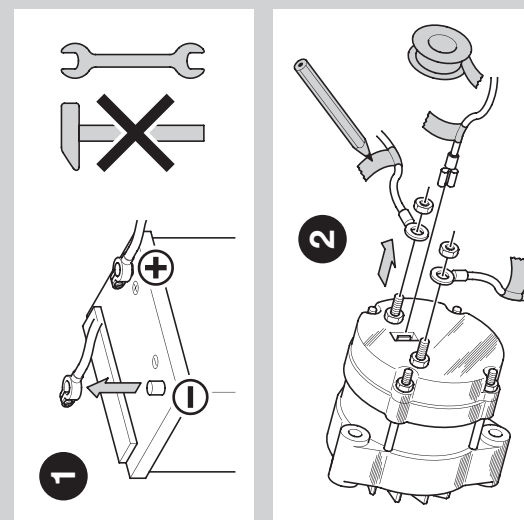
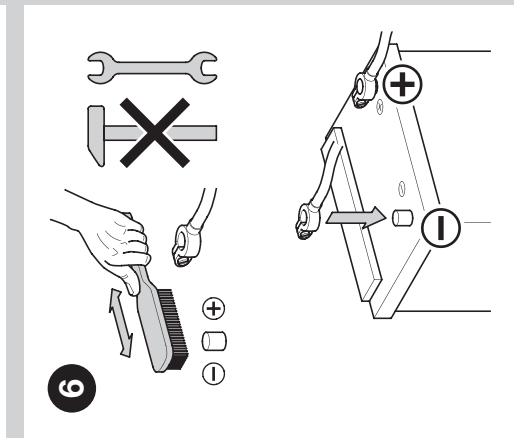
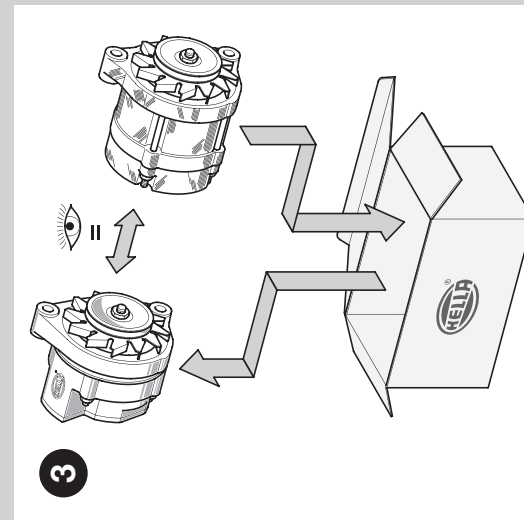
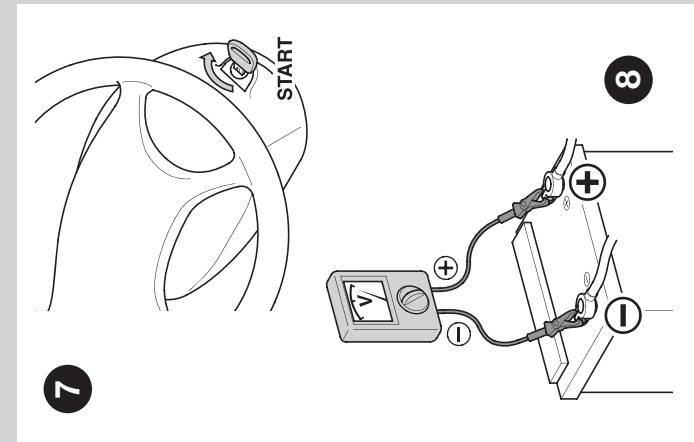
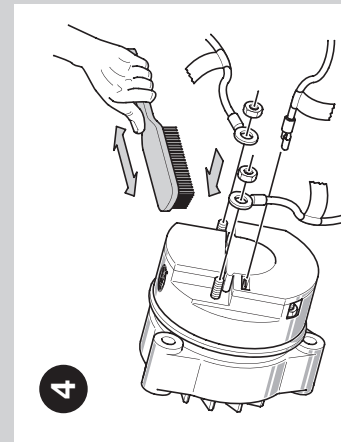
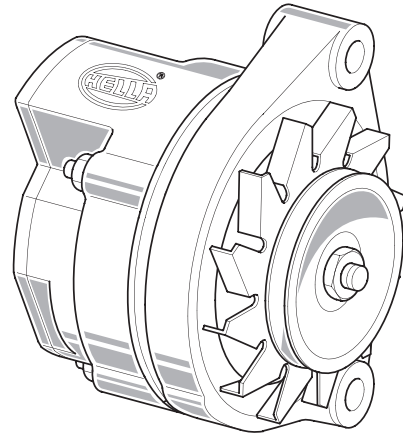

D **Achtung:** Bitte haben Sie Verständnis, dass bei Nichtbeachtung der oben genannten Hinweise keine Sachmängelhaftung (bisher Gewährleistung) übernommen werden kann.

GB **Caution:** Please note that we cannot accept any liability for defects (previously warranty) resulting from failure to observe the above instructions.

F **Attention:** En cas de non-respect des indications ci-dessus, nous n'assurons aucune responsabilité pour vice ou malfaçon (en remplacement de la garantie). Nous vous remercions de votre compréhension.

S **Obs:** Om anvisningarna ovan inte följs, kan leverantören inte påta sig ansvaret för någon fysisk skada (vad som tidigare kallades garanti).

NL **Let op:** houd rekening met het feit dat bij het niet in acht nemen van de bovengenoemde aanwijzingen er geen aansprakelijkheid kan worden geaccepteerd voor verborgen gebreken (de garantie komt te vervallen).

E **Atención:** En caso de no observancia de las presentes instrucciones, no se asumirá ninguna responsabilidad por defectos materiales (anteriormente garantía).

I **Attenzione:** Ricordarsi che in caso di non osservanza di quanto riportato in precedenza la responsabilità per i vizi dell' articolo (in precedenza garanzia) non avrà più valore.

FIN **Huomio:** Ymmärrähän, ettei valmistaja voi vastata valmistusvirheistä (tähänastinen takuu), jos yllä mainitut ohjeet jätetään huomioimatta.

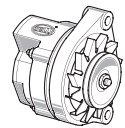

BOSCH	DF	D-	D+/61/L	W	B+												
BUTEC	F	-	D+		B+												
DELCO	F	GRD	D+/L/1	I/IG	P/R/W	B+											
DENSO	F	E-	L	IG/R	P	B/A											
DUCELLIER	EXC	-/B-	D+	W	B+												
ELMOT	67	31	15	W	B+												
FORD (VISTEON)	DF/F/FLD	D-/VE	D+/IND/I	W/STA/S	B+/Bat												
HITACHI	F	E	L	IG/R	P	B/A											
ISKRA	DF	D-	D+	W	B+												
LADA	67	31	15		B+/30												
LUCAS	F	-	D+	STA	B+												
PAL/MAGNETON	M	-	R		B+												
MANDO	F	E	L/I	IG/R	P	B/A											
MARELLI	67	31	15	W	B+/30												
MISUBISHI	F	E	L	IG/R	P	B/A											
MOTOROLA	EXC	-/B-	D+	W	B+												
PARIS RHONE	EXC	-/B-	L	W	B+												
SEV MARCHAL	DF	-/B-	61+	W	B+												
VALEO	EXC	-	L/D+	+	W	B+											



D**Nachfolgende Hinweise sowie weitere, den Verpackungen beigefügte Montageanleitungen, sind beim Einbau eines Generators unbedingt zu beachten:**

- Ist die Batterie vor dem Einbau abgeklemmt?
- Achtung: Nach dem Abklemmen der Batterie kann es erforderlich sein, den Radiocode neu einzugeben bzw. Fahrzeugsysteme neu anzulernen!
- Ist die Riemenscheibe einwandfrei?
- Sind alle Anschlüsse richtig und sorgfältig verbunden?
- Sind alle Bolzen und Muttern sorgfältig angezogen und mit Federscheiben versehen?
- Ist der Kabelbaum in Ordnung und sauber verlegt?
- Sind die Masseverbindungen und Spannungsabfälle in Ordnung?
- Ist der Keilriemen ausreichend gespannt und unbeschädigt?
- Ist ein eventuell extern angebrachter Regler überprüft worden?
- Sind die Batteriekabel und Pole sauber bzw. gefettet und fest verbunden?
- Ist die Batterie nach dem Einbau betriebsbereit und vollständig aufgeladen?

Achtung: Bitte haben Sie Verständnis, dass bei Nichtbeachtung der oben genannten Hinweise keine Sachmängelhaftung (bisher Gewährleistung) übernommen werden kann.

GB**When installing an alternator always observe the following instructions as well as additional installation instructions included in the packaging.**

- Disconnect the battery before beginning the installation
- Caution: After disconnecting the battery it may be necessary to re-enter the radio code or to re-teach the vehicle systems.
- Is the pulley OK?
- Have all connections been completed correctly and carefully?
- Have all nuts and bolts been tightened carefully and provided with spring washers?
- Is the wiring harness OK and routed properly?
- Are the earth connection and voltage drops OK?
- Is the V-belt tensioned sufficiently and undamaged?
- Has the external regulator been checked, if present?
- Are the battery cables and poles clean, greased and connected tightly?
- Following the installation, is the battery ready for operation and fully charged?

Caution: Please note that we cannot accept any liability for defects (previously warranty) resulting from failure to observe the above instructions.

F**Les indications suivantes ainsi que les notices de montage jointes aux colis doivent être impérativement respectées lors du montage d'un alternateur Echange Standard.**

- La batterie a-t-elle été déconnectée avant le montage ?
- Attention: après déconnexion de la batterie, il peut être nécessaire d'entrer une nouvelle fois le code radio ou de paramétrer de nouveau certains systèmes véhicule !
- La poulie est-elle en bon état ?
- Toutes les connexions sont-elles correctes et solides ?
- Les boulons et les écrous sont-ils tous solidement serrés et munis de rondelles élastiques ?
- Le faisceau de câble est-il conforme et installé correctement ?
- Les mises à la masse et les chutes de tension sont-elles conformes ?
- La courroie est-elle suffisamment tendue et en parfait état ?
- L'éventuel régulateur extérieur a-t-il été contrôlé ?
- Les câbles batterie et les pôles sont-ils propres, graissés et raccordés solidement ?
- La batterie est-elle en état de fonctionner et entièrement chargée après le montage ?

Attention: En cas de non-respect des indications ci-dessus, nous n'assumons aucune responsabilité pour vice ou malfaçon (en remplacement de la garantie). Nous vous remercions de votre compréhension.

S**Nedanstående anvisningar liksom de ytterligare monteringsanvisningar som medföljer i förpackningen skall vid monteringen av en generator ovillkorligen följas.**

- Har batteriet fränkopplats innan monteringen påbörjas?
- Obs: När batteriet har fränkopplats, kan det bli nödvändigt att mata in radiokoden på nytt resp. "lära upp" fordonssystemet om igen!
- Är remskivan i fullgott skick?
- Är alla anslutningar korrekt gjorda och har god kontakt?
- Är alla skruvar och muttrar noga åtdragna och försedda med fjäderbrickor?
- Är kabelstammen i gott skick och prydligt dragen?
- Är alla anslutningar korrekt utförda?
- Är kilremmen tillräckligt spänd och i oskadat skick?
- Om externt ansluten regulator finns - har den kontrollerats?
- Är batteriets kabel och poler rena resp. infettade och ordentligt anslutna?
- Är batteriet efter monteringen driftklart och fulladdat?

Obs: Om anvisningarna ovan inte följs, kan leverantören inte påta sig ansvaret för någon fysisk skada (vad som tidigare kallades garanti).

NL**Bij de montage van een dynamo/alternator moeten de volgende aanwijzingen en alle verdere, eventueel meegeleverde montagehandleidingen nauwkeurig worden opgevolgd:**

- Is de accu voor de montage losgekoppeld?
- Let op: na het loskoppelen van de accu kan het nodig zijn dat de radiocode opnieuw moet worden ingevoerd resp. dat voertuigsystemen opnieuw moeten worden geprogrammeerd!
- Verkeert de riemschijf in goede staat?
- Zijn alle aansluitingen goed en zorgvuldig uitgevoerd?
- Zijn alle bouten en moeren zorgvuldig vastgedraaid en voorzien van veerringen?
- Is de kabelboom in goede staat en correct aangebracht?
- Is de V-snaar goed gespannen en onbeschadigd?
- Is een eventueel extern aangebrachte regelaar gecontroleerd?
- Zijn de accukabels en -polen schoon resp. ingevet en goed verbonden?
- Is de accu na de montage klaar voor gebruik en volledig opgeladen?

Let op: houd rekening met het feit dat bij het niet in acht nemen van de bovengenoemde aanwijzingen er geen aansprakelijkheid kan worden geaccepteerd voor verborgen gebreken (de garantie komt te vervallen).

E**Las siguientes indicaciones, así como otras instrucciones de montaje que se adjuntan dentro de los embalajes, deberán seguirse sin restricciones al montar un alternador:**

- ¿Se ha desconectado la batería antes del montaje?
- Atención: Tras desconectar la batería puede ser necesario introducir de nuevo el código de la radio o volver a dar las instrucciones correctas al sistema del vehículo.
- ¿Se encuentra la polea de transmisión en perfecto estado?
- ¿Están todas las conexiones correcta y debidamente unidas?
- ¿Han sido apretados debidamente los pernos y las tuercas? ¿Disponen de arandelas de presión?
- ¿Está el mazo de cables en buen estado? ¿Ha sido correctamente instalado?
- ¿Son correctas las conexiones a masa y las diferencias de potencial?
- ¿Está la correa trapezoidal lo suficientemente tensada? ¿Está intacta?
- ¿Se ha comprobado el regulador instalado en la parte externa, en caso de haberlo?
- ¿Están limpios, engrasados y bien fijados los cables de la batería y los polos?
- ¿Está la batería lista para el funcionamiento y completamente cargada después del montaje?

Atención: En caso de no observancia de las presentes instrucciones, no se asumirá ninguna responsabilidad por defectos materiales (anteriormente garantía).

I**Durante il montaggio di un alternatore attenersi scrupolosamente alle seguenti note e a quelle contenute nelle istruzioni di montaggio incluse nella confezione:**

- La batteria è stata staccata prima del montaggio?
- Attenzione: dopo aver scollegato la batteria può essere necessario inserire nuovamente il codice radio, oppure programmare nuovamente il sistema del veicolo!
- La puleggia è perfetta?
- Tutti i collegamenti sono esatti ed eseguiti correttamente?
- Tutti i bulloni e i dadi sono ben serrati e provvisti di rondelle elastiche?
- Il cablaggio è corretto e pulito?
- I collegamenti a massa e le cadute di tensione sono OK?
- La cinghia è ben tesa e in buone condizioni?
- Un regolatore eventualmente applicato dall'esterno è stato controllato?
- I cavi della batteria e i suoi poli sono puliti o ingrassati e saldamente collegati?
- Dopo il montaggio la batteria è completamente carica e in buone condizioni?

Attenzione: Ricordarsi che in caso di non osservanza di quanto riportato in precedenza la responsabilità per i vizi dell' articolo (in precedenza garanzia) non avrà più valore.

FIN**Seuraavat ohjeet sekä muut, pakkauksissa olevat asennusohjeet on ehdottomasti huomioitava laturia asennettaessa:**

- Onko akun kaapelit irrotettu navoista ennen asennusta?
- Huomio: Akun kaapellen irrottamisen jälkeen on radiokoodi ehkä syötettävä tai ajoneuvojärjestelmät on säädettävä uudelleen!
- Onko hihnapyörä moitteeton?
- Onko kaikki liitokset liitetty oikein ja huolellisesti?
- Onko kaikki pultit ja mutterit kiinnitetty huolellisesti ja varustettu jousialuslevyillä?
- Onko kaapelinippu kunnossa ja asennettu siististi?
- Ovatko maadoitusjohdot ja jännitehäviöt tarkastettu?
- Onko kiilahihna kiristetty riittävästi ja vahingoittumaton?
- Onko ulkopuolinen säädin, mikäli olemassa, tarkastettu?
- Ovatko akun kaapelit ja navat puhtaita tai rasvattuja ja liitetty hyvin?
- Onko akku asennuksen jälkeen käyttövalmis ja varattu täyteen?

Huomio: Ymmärräthän, ettei valmistaja voi vastata valmistusvirheistä (tähänastinen takuu), jos yllä mainitut ohjeet jätetään huomioimatta.